

## LED Vapor Tight



### WARNING/ADVERTENCIA/AVERTISSEMENT

To reduce the risk of electrical shock, fire, or injury to persons; read and follow all warnings and installation instructions before installing. All installation should be performed by a qualified electrician.

#### Risk of Electric Shock

Ensure power is off before installation or inspection. All wirings are performed in accordance with Electrical Code and local electrical code.

#### Risk of Fire

Fixtures are rated for use in 120-277V or 120-347V, 50-60Hz protected circuit and 90 °C rated supply wire.

Para reducir el riesgo de descarga eléctrica, incendio o lesiones a personas, lea y siga todas las advertencias e instrucciones de instalación antes de realizarla. Toda instalación debe ser efectuada por un electricista cualificado.

#### Riesgo de descarga eléctrica

Asegúrese de desconectar la corriente antes de la instalación o inspección. Todos los cableados se realizan de acuerdo con el Código Eléctrico y el código eléctrico local.

#### Riesgo de incendio

Las luminarias están clasificadas para su uso con 120-277 V or 120-347 V, circuitos protegidos de 50-60 Hz y cables adecuados para 90 °C.

Lisez et suivez les instructions d'installation et les avertissements avant l'installation. Toute l'installation doit être exécutée par un électricien qualifié, pour réduire les risques de choc électrique, de feu ou de blessures corporelles.

#### Risque de choc électrique

Assurez-vous que le courant soit coupé avant l'installation ou l'inspection et que tout le câblage soit effectué en conformité avec le code d'électricité et le code local d'électricité.

#### Risque de feu

Les luminaires sont conçus pour une utilisation de 120 à 277 V or 120 à 347 V, pour un circuit protégé de 50 à 60 Hz et pour une source d'alimentation de 90 °C.

#### FOR YOUR SAFETY

While performing installations described, gloves, safety glasses or goggles should be worn.

#### PARA SU SEGURIDAD

Mientras realice las instalaciones descritas, se recomienda el uso de guantes y gafas de seguridad.

#### POUR VOTRE SÉCURITÉ

Vous devriez porter des gants et des verres de protection lors des installations détaillées.

Install this kit only in the luminaire that have the construction features and dimensions shown in the photographs and/or drawings. Do not make or alter any open holes in an enclosure of wiring or electrical components during kit installation.

To prevent wiring damage or abrasion, do not expose wiring to edges of sheet metal or other sharp objects.

Do not alter, relocate, or remove wiring, lampholders, power supply, or any other electrical component.

**SUITABLE FOR WET LOCATIONS.**

Instale este kit solo en la luminaria que tiene las características de construcción y dimensiones que aparecen en las fotografías y/o dibujos. No realice ni altere los agujeros abiertos en un recinto de cableado ni en cualquier componente eléctrico durante la instalación del kit.

Para evitar daños en el cableado o abrasiones, no exponga el cableado a hojas de metal laminado u otros objetos cortopunzantes.

No altere, reubique o elimine cables, portalámparas, tomacorriente o cualquier otro componente eléctrico.

**APTO PARA LUGARES HÚMEDOS.**

Installez cet ensemble seulement dans un luminaire qui possède les caractéristiques de construction et les dimensions telles que démontrées sur les photographies et/ou dessins. Ne pas percer de trous ou modifier les trous existants dans un boîtier ou des composants électriques durant l'installation de l'ensemble.

Pour prévenir les dommages ou l'abrasion, ne pas mettre en contact le câblage avec des bords de plaques de metal ou tout autre objet coupant.

Ne pas modifier, délocaliser ou enlever du câblage, des supports de lampes, une source d'alimentation ou tout autre composant électrique.

**CONVIENT AUX ENDROITS HUMIDES.**

### INSIDE THE BOX

PART	DESCRIPTION	QTY
AA	BRACKET	2
BB	ANCHOR	4
CC	M4*40 SCREW	4
DD	WASHER	4
EE	WATERPROOF JOINT	1
FF	TRIANGLE SHAPE HOOK	2

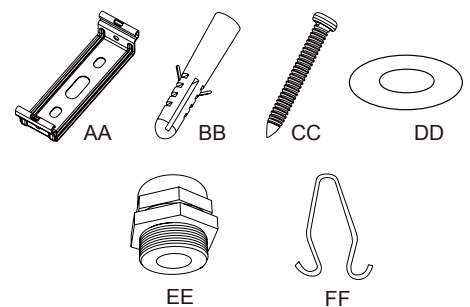

150SW / 200SW / 240SW



# LED Vapor Tight

## INSTALLATION/INSTALACIÓN

Disconnect the power before installation. Exploded view of completed assembly with component call out. 1, 2, 3, etc.

Desconecte la alimentación antes de la instalación. Vista de despiece del conjunto completo con indicación de componentes. 1, 2, 3, etc.

Débranchez l'alimentation avant l'installation. Vue en éclaté de l'assemblage complet, avec le nom des composants. 1, 2, 3, etc.

### Wiring Diagram

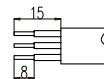
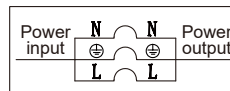
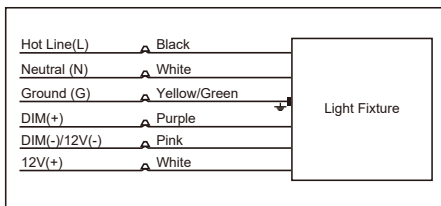

- Connect the fixture sheath wire with the external power supply wire, and connect it according to the diagram.  
Conecte el cable de la funda de la lámpara con el cable de la fuente de alimentación externa y conéctelo de acuerdo con el diagrama.  
Connectez le fil de la gaine de la lampe au fil d'alimentation externe et connectez-le selon le schéma.
- The length of the sheath stripping is suggested as shown on the upper right.  
La longitud de la vaina se sugiere como se muestra en la parte superior derecha.  
La longueur du dénudage de la gaine est suggérée comme indiqué en haut à droite.

#### Warning/Advertencia/Avvertissement:

Note that L is a brown conductor, N is a blue conductor, and the ground is a yellow conductor. Power supply should not be connected first during operation.

Tenga en cuenta que L es un conductor marrón, N es un conductor azul y la tierra es un conductor amarillo. La fuente de alimentación no debe conectarse primero durante el funcionamiento.

Notez que L est un conducteur marron, N est un conducteur bleu et la terre est un conducteur jaune. L'alimentation ne doit pas être connectée en premier pendant le fonctionnement.

### Ceiling/Wall Installation

1

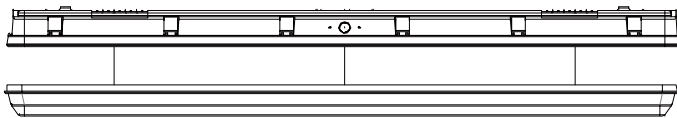

Turn off the power, open the housing.  
Apague la energía, abra la carcasa.  
Coupez l'alimentation, ouvrez le boîtier.

2

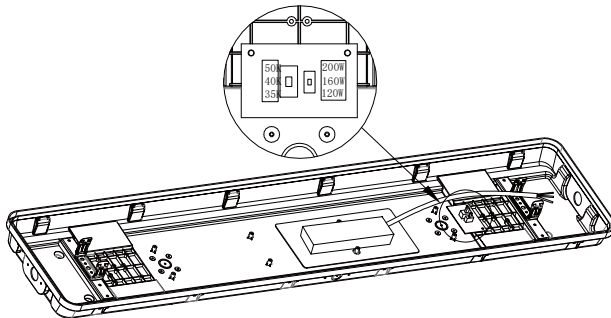

Open the fixture and loosen the end waterproof joint nut. Adjust wattage and CCT according to your requirement. (The default setting: Wattage is 200W; CCT is 5000K.)

Abra el accesorio y afloje la tuerca de unión impermeable del extremo.

Ajuste la Potencia y el CCT de acuerdo con sus requisitos. Ouvrez le luminaire et desserrez l'écrou du joint étanche d'extrémité.

Adaptez la puissance et le CCT à vos besoins.

3

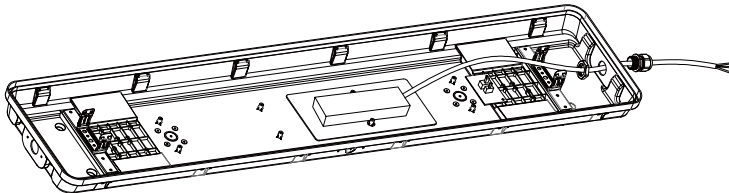

Pass the cable wire through the waterproof joint hole and tighten the nut.

Pase el cable a través del orificio de la junta impermeable y apriete la tuerca.

Passez le fil du câble à travers le trou du joint étanche et serrez l'écrou.

4

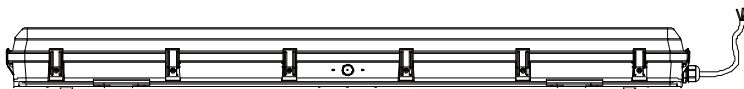

Close the fixture.

Cierre el aparato.

Fermez le luminaire.

# LED Vapor Tight

## INSTALLATION/INSTALACIÓN

**5**

Locate 4 drill holes for mounting brackets, see left drawing for measurements. Use hardware found in hardware kit.

Ubique 4 orificios de perforación para los soportes de montaje; consulte el dibujo de la izquierda para ver las medidas. Utilice el hardware que se encuentra en el kit de hardware.

Repérez 4 trous de perçage pour les supports de montage, voir le dessin de gauche pour les mesures. Utilisez le matériel trouvé dans le kit de matériel.

**6**

Attach brackets to the ceiling with M4\*40 screws.

Fije los soportes al techo con tornillos M4\*40.

Fixez les supports au plafond avec des vis M4\*40.

**7**

Attach housing to the brackets.

Fije la carcasa a los soportes.

Fixez le boîtier aux supports.

**8**

Connect power to driver. Follow below wiring diagram and make sure the power supply is disconnected before connecting.

Conecte la energía al controlador. Siga el diagrama de cableado a continuación y asegúrese de que la fuente de alimentación esté desconectada antes de realizar la conexión.

Connectez l'alimentation au pilote. Suivez le schéma de câblage ci-dessous et assurez-vous que l'alimentation est déconnectée avant de connecter.

# LED Vapor Tight

## INSTALLATION/INSTALACIÓN

### Chain Installation

1

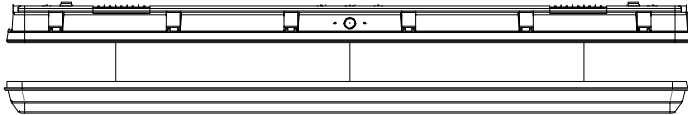

Turn off the power, open the housing.  
Apague la energía, abra la carcasa.  
Coupez l'alimentation, ouvrez le boîtier.

2

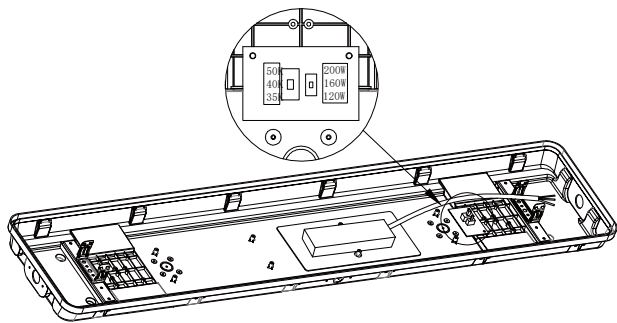

Open the fixture and loosen the end waterproof joint nut. Adjust wattage and CCT according to your requirement. (The default setting: Wattage is 200W; CCT is 5000K.)

Abra el accesorio y afloje la tuerca de unión impermeable del extremo.  
Ajuste la Potencia y el CCT de acuerdo con sus requisitos.  
Ouvrez le luminaire et desserrez l'écrou du joint étanche d'extrémité.  
Adaptez la puissance et le CCT à vos besoins.

3

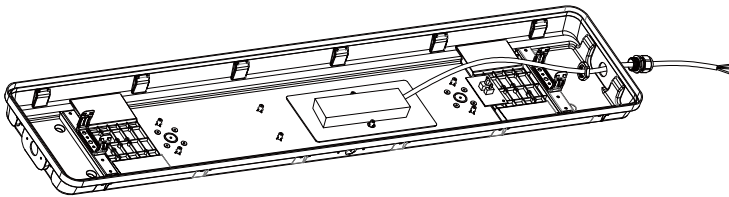

Pass the cable wire through the waterproof joint hole and tighten the nut.

Pase el cable a través del orificio de la junta impermeable y apriete la tuerca.  
Passez le fil du câble à travers le trou du joint étanche et serrez l'écrou.

4

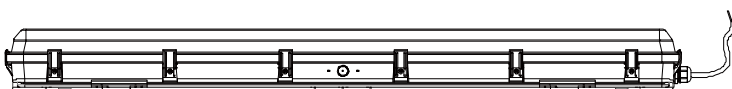

Close the fixture.

Cierre el aparato.  
Fermez le luminaire.

5

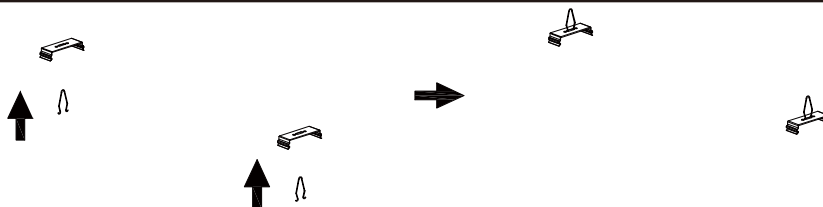

Put the triangle shape hook into the bracket.

Coloque el gancho triangular en el soporte.  
Placez le crochet triangulaire dans le support.

6

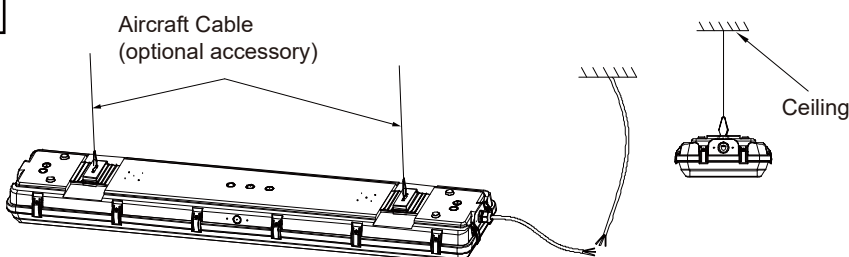

Hook aircraft cable onto the hook and connect Power to driver.

Coloque el cable del avión en el gancho y conecte la fuente de alimentación al conductor.  
Accrochez le câble de l'avion au crochet et connectez l'alimentation au conducteur.